

Protezioni esterne “Rip-Stop” per cilindro europeo



NO Tube!

La Linea delle protezioni per cilindro Defender®, nei modelli Top System, Basic, T zeta, B zeta, viene aggiornata con una conformazione particolare che rende più difficile l'eventuale tentativo di estrazione e scasso con tubi metallici.

Sotto l'elegante cover, sono presenti nella parte più esterna scanalature smussate che rendono difficoltoso al tubo di avere la presa necessaria per sradicare dalla porta il Defender®.

In abbinamento ai dispositivi di protezione dell'intera serratura, come piastre al manganese e piastre di fissaggio, i nuovi Defender® Mottura sono ancora più efficaci contro i tentativi di estrazione forzata del cilindro!

NO Tube!

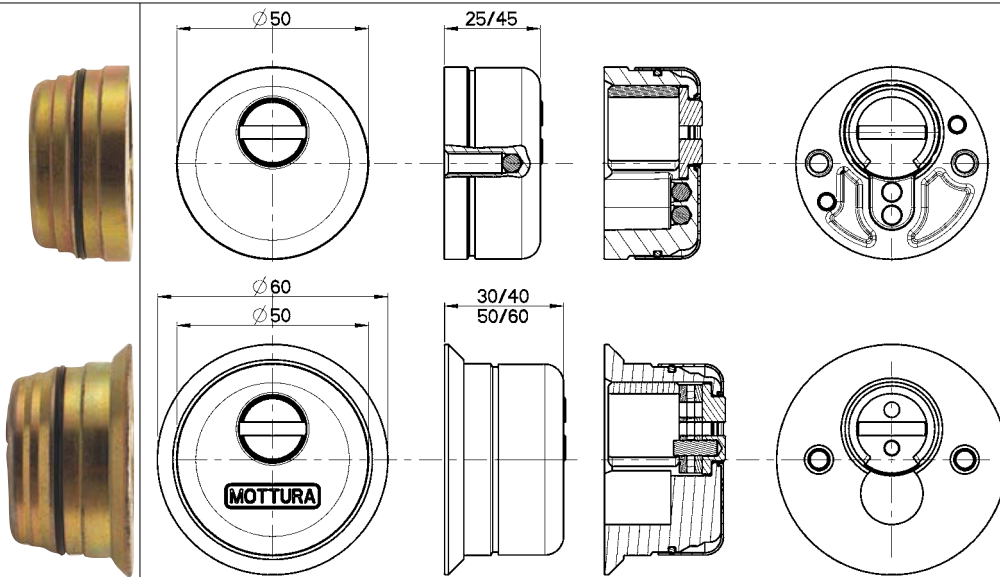
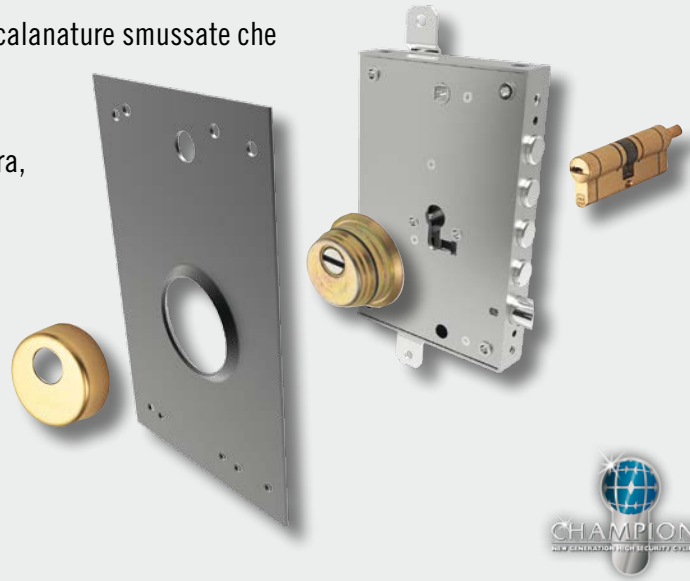

Defender® T.zeta e B.zeta hanno sfere d'acciaio a protezione delle viti di fissaggio e del cilindro.

Defender® Top System e Basic hanno un trattamento di carbonitrurazione e sedi disponibili per l'aggiunta di sfere d'acciaio, a protezione delle viti di fissaggio e del cilindro, a cura del cliente.

Tutti i Defender® sono disponibili in varie finiture. Vedere catalogo listino - sez 94.

TEST UNI EN 1906

Tutti i Defender® sono stati testati secondo la norma **UNI EN 1906** e hanno ottenuto la **CLASSE 4**, il **MASSIMO** previsto dalla norma.

Per maggiori informazioni o per scaricare il catalogo tecnico, visita il sito www.mottura.it



safeguarding your security

